

HUGE PUMP

DİYA FRAMLI TRANSFER POMPALARI KULLANIM KILAVUZU

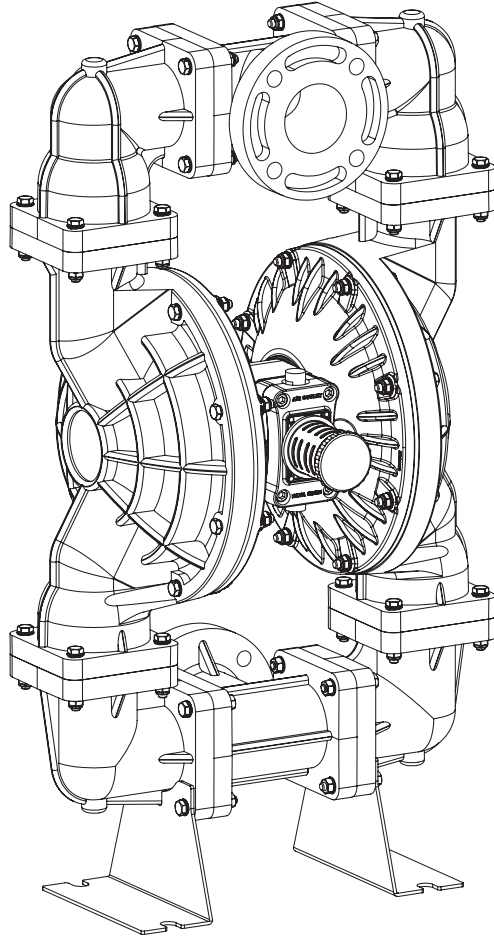

HP30

FUGELPUMP

Index

1 - Dikkat Sembolü ve Uyarılar

- 1.1 - Dikkat Sembolü
- 1.2 - Uyarılar
 - 1.2.1 - Yanlış Kullanım Tehlikesi
 - 1.2.2 - Zehirli Sıvı Tehlikesi
 - 1.2.3 - Yangın ve Patlama Tehlikesi

2 - Kurulum

- 2.1 - Genel Kurulum Bilgileri
 - 2.1.1 - Gövde İçin Güvenli Çalışma Sıcaklığı
 - 2.1.2 - Elastomer Kısımlar İçin Güvenli Çalışma Sıcaklığı
- 2.2 - Hava Hattı
- 2.3 - Emiş Hattı
- 2.4 - Basma Hattı
- 2.5 - Sıvı Basıncı Tahliye Valfi
- 2.6 - Çıkış Havası Tahliyesi
- 2.7 - Pompanın Topraklanması
- 2.8 - Pompanın Yıkınması ve Temizlik
- 2.9 - Pompanın Devreye Alınması
- 2.10 - Basınçlı Ekipman Tahliyesi

3 - Kullanım

- 3.1 - Teknik Bilgiler
 - 3.1.1 - Performans Eğrisi ve Pompa Resmi
 - 3.1.2 - Pompa Tipi Kodlaması
 - 3.1.3 - Yedek Parça Tipi Kodlama
 - 3.1.4 - Pompa Teknik Özellikleri
 - 3.1.5 - Pompa Ölçeklendirme
 - 3.1.6 - Paketleme Ölçüleri ve Ağırlıklar
 - 3.1.7 - Yedek Parça Çizimi (Metal Gövde)
 - 3.1.8 - Yedek Parça Çizimi (Plastik Gövde)

4 - Bakım

- 4.1 - Diyafram Bakımı
 - 4.1.1 - Diyaframların Sökülmesi
 - 4.1.2 - Diyaframların Yerine Takılması
 - 4.1.3 - Diyaframların Pompaya Takılması
- 4.2 - Hava Valf Kiti Çeşitleri ve Bakımı
- 4.3 - Pilot Valf Tamir Kiti Çeşitleri ve Bakımı
- 4.4 - Dayama Pimi Bakımı
- 4.5 - Plastik ve Metalik Gövdeli Pompa Çek Valf Bakımı
- 4.6 - Pompada Oluşabilecek Sorunlar ve Çözümleri
- 4.7 - Plastik Gövdeli Pompalarda Tork Sırası
- 4.8 - Alüminyum Gövdeli Pompalarda Tork Sırası

5 - Garanti Şartları

1-Dikkat Sembolü ve Uyarılar

1.1-Dikkat Sembolü

Uyarı sembolü aşağıdaki DİKKAT yazısı ve yanındaki işaretidir. Bu sembolün işaret ettiği konulara uyulmadığı takdirde ciddi kazalar ve yaralanmalar meydana gelebilir. Hatta ciddi kazalar sonucunda can kaybı yaşanabilir. Bu sembolle işaretlenmiş yazıları (uyarıları) mutlaka okuyun ve uygulayın. Bu uyarıları ciddiye almak hayatınızı kurtarabilir ve yaralanma riskinizi en aza indirir.



DİKKAT

1.2 -Uyarılar

Kullanım Kılavuzu kitapçığı pompanın kullanımından montajına, tamirinden bakımına kadar faydalı bilgiler vermektedir. Kullanım Kılavuzu kitapçığı pompanın özelliklerini, çalışma şeklini ve güvenlik bilgilerini tanımanızı amaçlayan bilgileri içermektedir. Bu kılavuz aynı zamanda pompanın güvenli kullanımını geliştirmek için tasarlanmış bakım bilgilerini de içerir. Pompanın bütün servis ve bakımlarının Günalsan Pompa servisi tarafından gerçekleştirilmesi önerilir. Günalsan Pompa servisi üstün kalitede servis ve bakım sağlamanın yanı sıra, gereksinim duyulabilecek diğer yardım ve bakımları da sağlayacaktır. Kullanım Kılavuzu pompanın ayrılmaz bir parçası kabul edilmeli, istediğiniz zaman başvurabilmeniz için yanınızda bulundurulmalıdır. Bu uyarılar dikkate alınmazsa pompada veya pompa ekipmanlarında maddi hasarlar meydana gelebilir.



DİKKAT Kullanım Kılavuzu Kitapçığı kullanımı ve talimatlarını içermektedir ve diyaframlı pompayı kullanmadan önce mutlaka okunmalıdır. Uygunsuz kullanımdan dolayı pompanın zarar görmesinden imalatçı firma herhangi bir sorumluluk kabul etmez.

1.2.1- Yanlış Kullanım Tehlikesi

- Diyaframlı pompanın transfer edeceği sıvı yetkili bayi veya ana bayiye bildirilir. Bayi sıvıya uygun olan pompayı belirler. Bildirilen sıvı transferi harici herhangi başka bir sıvıyı pompalamadan önce Günalsan Pompa veya yetkili bayi ile mutlaka görüşün.

- Diyaframlı pompanın çalışma basıncı (max.) 7 bar dır. Bu basınç değerleri aşılmamalıdır. Aksi halde diyaframlı pompa zarar görebilir ve garanti kapsamından çıkar.

- Diyaframlı pompanın ilk montaj yapılırken veya devreye alınıp çalışmaya devam ettiği sürelerde ses önleyici kulak tıparları, koruma gözlükleri ve eldiven kullanın.

- Diyaframlı pompa çalışır durumdayken ve basınç altında iken pompayı yerden yukarı kaldırmayın.

- Gerekli yangın talimatlarına elektrik ve güvenlik talimatlarına uyun. (Yerel, Ulusal, Bölgesel)

- Diyaframlı pompanın parçaları üzerinde değişiklik yapmayın. Daima (OEM) orijinal yedek parça kullanın.

- Diyaframlı pompayı montaj yaparken esnek hortum kullandıysanız transfer esnasında bu hortumun bükülmemesine dikkat ediniz.

- Diyaframlı pompanın montajı yapılırken veya daha sonradan emiş kısmındaki hortumun esnek olmamasına dikkat edin. Esnek hortumlar emiş esnasında bükülüp emişi durdurabilir

- Pompanın transfer edeceği sıvı ile pompa gövde ve elastomer (kauçuktan imal edilmiş kısımları) malzemelerinin uyumlu olduğuna dikkat edin. Uyumlu olup olmadığı ile ilgili yeterli bilginiz yoksa Günalsan Pompa veya yetkili bayiye muhakkak danışın.

- Diyaframlı pompa ile transfer edilecek akışkan için sıvıyı üreten firmanın herhangi bir uyarısı var ise bu uyarıları dikkate alın.

- Diyaframlı pompa gövdesini diyaframlarını ve diğer ekipmanlarını her gün kontrol edin. Herhangi bir aşınma, yırtılma gözlenirse derhal parçayı değiştirin. Diyaframlı pompa çalışmayı durdurup hattan söküldüğünde içindeki sıvının donma tehlikesi varsa bu sıvıya uygun bir sıvı ile iç kısmı temizleyin. Yoksa diyaframlı pompa içinde donan malzeme gövdeye ve diyaframlara zarar verebilir.

- Basınç altında çalışan alüminyum ekipmanlarda trikloreten, metilen clorür, diğer halojen hidrokarbon solventleri veya bu tür solventleri içeren sıvıları bu pompalarla transfer etmeyin. Bu sıvıların kullanılması kimyasal tepkimeye sebep olabilir ve patlama olasılığı yüksektir.

- Diyaframlı pompa seçimi yapılırken transfer edilecek sıvı ile pompa gövdesi ve elastomer kısımlarının uygunluğu tespit edilmelidir. Uygun olmayan durumlarda pompa zarar görebilir hatta yaralanma ve ölüm tehlikesi oluşabilir. Transferi yapılacak sıvı ile pompa gövdesi uygunluk arz etmiyorsa ve bu seçimi GÜNALSAN POMPA yapmamış ise meydana gelebilecek her türlü zarardan imalatçı firma sorumlu değildir.

- Diyaframlı pompanın bağlantılarını orijinal giriş çıkış ölçülerinde yapın. Pompanın giriş - çıkış ölçüleri değiştirildiğinde veya küçültüldüğünde pompa zarar görebilir, bazı parçalar erken deforme olur. Bu durum gerçekleştiğinde pompada meydana gelen arıza ve parça kayıplarından imalatçı firma sorumlu değildir ve pompa arızaları garanti kapsamı dışında tutulacaktır.



1.2.2- Zehirli Sıvı Tehlikesi

Zehirli sıvı veya buharını transfer sırasında gözlere veya vücudun herhangi bir yerine temas ederse kalıcı hasar bırakabilir, ölüm tehlikesine yol açabilir. Bunun için;

- Diyaframlı pompa ile transfer edilecek sıvıyı özelliklerini bilmeniz gerekmektedir. Bu bilgiler doğrultusunda zehirli veya zararlı sıvının ortamla temasını önleyen önlemler alınız.
- Tehlikeli ve zehirli sıvı transferlerinde diyaframlı pompa basınç altındayken pompayı yerinden hareket ettirmeyin, kaldırmayın ve demonte işlemi yapmayın.
- Tehlikeli sıvıyı onaylanmış ve sıvının zarar veremeyeceği kaptaki saklayınız.
- Zehirli ve tehlikeli sıvı transferlerinde diyaframlı pompanın yanına transfer edilen sıvıya uygun koruyucu önlük, giysi, eldiven, gözlük ve maske ile yaklaşınız.
- Tamir amaçlı Günalsan Pompa veya yetkili bayiye gönderilen pompaların zehirli veya tehlikeli sıvı transferi yaptığını mutlaka bildirin.
- Zehirli sıvı transferi yapan pompaların egzoz havasını (basınç çıkışı) hiçbir şeye zarar vermeyecek alanlara tahliye ediniz. Diyaframlar patladığında pompanın içinde bulunan zehirli sıvı veya gaz basınç çıkışından dışarıya çıkacaktır.
- Tehlikeli sıvı transferi yapılacak pompanın boru bağlantılarını sızıntı yapmayacak şekilde kontrollü olarak yapın.
- Zehirli, asidik ve patlayıcı sıvıların transferini yapan pompaların tamirini yapmadan önce bu sıvıları temizleyebilecek uygunluktaki sıvılarla önceden temizleyin ve pompanın içindeki sıvıyı mutlaka boşaltın.
- Bu işaretler pompa sevk edilirken üzerine yapıştırılmış şekildedir.

1.2.3- Yangın ve Patlama Tehlikesi

Yangın ve patlama tehlikesi olan sıvıların transferinde kullanılan pompaların havalandırmasız ortamlarda montaj yapılması uygun şekilde topraklanması tehlikeli durumlar ortaya çıkarabilir. Bu durumda ciddi yaralanmalara hatta ölümlere sebep olabilir.

- Yanıcı, patlayıcı sıvıların transferi yapılacak pompalar mutlaka statik elektrikle karşı topraklama yapılmalıdır. (Bakınız, Şekil 4)

- İletken olmayan yanıcı sıvıların iletken olmayan pompa gövde malzemeleri ile (Polypropylene, PVDF) transfer etmeyin.

- Pompayı ve ekipmanlarını kullanırken elektrik çarpması veya kıvılcım atlaması ile karşılaşsanız pompayı durdurun. Sorunun giderildiğine emin olmadan pompayı çalıştırmayınız.

- Diyaframlı pompa yanıcı sıvı transferi yapıyorsa ve kapalı bir ortamda ise mutlaka ortamı havalandırınız.

- Hava çıkışını güvenli bir ortama boru ile taşıyın. Diyafram patlaması durumunda basınçlı hava ile dışarıya yanıcı madde çıkacağından bazı kazalar önlenmiş olacaktır. (Bakınız, Şekil 3)

- Pompanın montajı olan bölgede sigara içmeyin, çakmak kullanmayın, kaynak yapmayın

- Diyaframlı pompada yanıcı ve patlayıcı sıvı transferi esnasında emiş hattına bağlanan boru esnek olmamalıdır. Aksi takdirde diyaframlı pompanın emiş esnasında oluşturduğu vakum esnek borunun büzülmesine sebep olup sıvı emişini durdurabilir. Ayrıca vakum sebebi ile yüzeyleri birbirine yapışan boruda yırtılmalar olabilir. Bu yırtılmalar yanıcı ve patlayıcı sıvının dışarıya akmasına sebep olabilir.

- Yanıcı ve patlayıcı sıvı transferi yapan pompa montajında veya tamirinde mutlaka koruyucu giysiler, koruyucu gözlük, yüz maskesi kullanınız.

- Yanıcı ve patlayıcı sıvı transferi diyaframlı pompa ile yapılacağında veya transfer sıvısının sıcaklığı 80°C ve üzeri olduğunda gerekli emniyet tedbirlerini alın.



DİKKAT Pompa kullanıcıya ekipman olmaksızın teslim edilir. Koruyucu ekipmanları ve transfer ekipmanlarını kullanıcı kendi temin etmek durumundadır.



DİKKAT Servis için imalatçı firmaya veya yetkili bayiye gönderilen pompaların iç kısımları çevreye ve ambalaja zarar vermeyecek şekilde boş hale getirilmelidir. Tehlikeli, patlayıcı, yanıcı ve insan sağlığına zarar verici sıvı transferi yapılan pompalar imalatçıya veya yetkili bayiye gönderildiklerinde sıvı hakkında muhakkak bilgilendirilmelidir. Aksi durumlarda meydana gelebilecek yaralanma ve hatta ölümlerden pompayı kullanan firma sorumludur.

2-Kurulum

2.1- Genel Kurulum Bilgileri

Diyafıramlı pompanın kurulumu basittir. Ancak imalatçı firmanın tavsiye ettiği kurulum özelliklerine dikkat edilirse pompanın çalışma ömrü uzun, verimi yüksek olacaktır. (Bakınız Şekil 1).

Diyafıramlı pompa kurulumunda hava veya sıvı tarafı bağlantı elemanları (hortumlar, borular, fittings malzeme vs.) birbirlerine bağlanırken dış bağlantılarından sızıntı ve kaçırma yapmamasına dikkat edilmelidir. Tüm bağlantı elemanları iyice sıkılmalıdır. Gerekirse sıvı conta kullanılmalıdır.

- Diyafıramlı pompa montaja alınmadan önce bütün civata ve somun bağlantıları kontrol edilmeli gerekirse tekrar sıkılmalıdır. Pompa taşıma esnasında maruz kaldığı titreşimlerden dolayı bu bağlantılarda gevşeme meydana gelebilir.

- Diyafıramlı pompaya giren hava basıncı ile çıkan sıvı basıncı arasında %25'ten fazla basınç farkı oluşuyorsa pompa verimsiz çalışmaktadır. Transfer edilen sıvı çok yoğundur. Bu durumun önüne, çek valf olarak kullanılan topların ağırlıklarının artırılması ile veya paslanmaz çelik bilye kullanılarak geçilebilir.

- Diyafıramlı pompaların kurulumunda montaj yapıldığı yerde pompa ayaklarının altına lastik takoz konulmalıdır. Bu imalatçı firma tarafından tavsiye edilir. Lastik takoz pompaya gelebilecek gerilmeleri azaltarak hem civataların titreşimden çözülmesini önler, hem de malzeme yorulmasının önüne geçer.

- Diyafıramlı pompa montajı transfer edilecek sıvıya mümkün olduğu kadar yakın mesafede yapılmalıdır.

- Montaj esnasında emiş hattı uzunluğu ve fittings sayısı asgari ölçüde tutulmalıdır.

- Montajı yapılan pompanın emiş hattı çapı daha düşük çaplara düşürülmemelidir.

- Diyafıramlı pompa montajı yapılan yerde boru hattı esnek değilse boru hattı ile pompa arasına esnek hortum konulmalıdır.

Aşağıdaki (Şekil 1) kurulum şekli kullanıcı firmaya kurulumun nasıl olabileceği ile ilgili aydınlatıcı bilgi vermek ve yol göstermek içindir. Pompa kullanıcısının kendi gereksinimleri doğrultusunda sistemini oluşturmasına yol gösterir. Daha fazla bilgi ve doküman için GÜNALSAN POMPA veya yetkili bayiye başvurun.

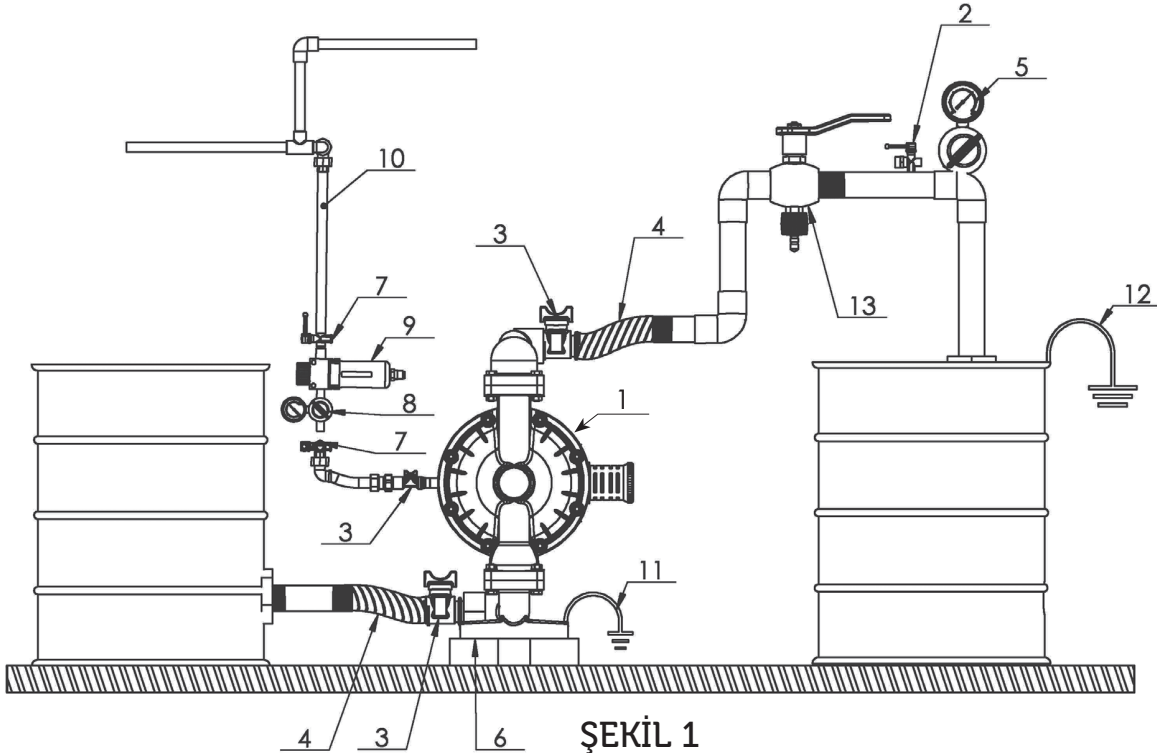

ŞEKİL 1

1- Diyafıramlı Pompa

2- Sıvı Tahliye Valfi

3- Sıvı Kesme Valfi (küresel vana)

4- Esnek Hortum

5- Manometre (sıvılaşma ölçümü)

6- Lastik Takoz (titreşimi emmek için)

7- Küresel Vana (hava hattını kontrol için)

8- Manometre (hava basınç ölçümü)

9- Yağlayıcı

10- Basınç Hattı

11- Pompa Topraklama Kablosu

12-Varil Topraklama Kablosu

13- Sıvı Tahliye Hattı

2.1.1- Gövde İçin Güvenli Çalışma Sıcaklığı

| | max. |
|--------------------------|------|
| Polypropylene | 65°C |
| Alüminyum | 85°C |
| Paslanmaz Çelik | 85°C |
| PVDF | 85°C |
| Dökme Demir | 85°C |
| Cam Elyafı Polypropylene | 85°C |
| Sac Paslanmaz | 85°C |

2.1.2- Elastomer Kısımlar İçin Güvenli Çalışma Sıcaklığı

| | max. | min. |
|---|------|--------|
| Neoprene Bitkisel yağlara dayanımı çok iyidir. Aşınmaya karşı dayanımı yüksektir. Nötr kimyasallarda, gres yağlarında ve bazı solventlerde kullanımı tercih edilir. Asitler, Esterler, Ketonlar malzeme yapısına zarar verdikleri için tercih edilmeyen transfer sıvıdır. | 80°C | -23 °C |
| Buna-n Genellikle yağlarda kullanılır. Su, Hidrolik yağı transferlerinde kullanım dayanımı yüksektir. Benzin ve türevlerinde rahatlıkla kullanılabilir. | 80°C | -23 °C |
| EPDM Kimyasallara karşı dayanımı iyidir. Yağ ve solventler karşısında çok fazla direnç gösteremez. Alkollerde ve ketonlarda dayanma direnci orta düzeydedir. | 85°C | -23 °C |
| PTFE Genellikle ağır kimyasal ve asitlerde kullanılır. Dayanımı çok iyidir. Yüksek sıcaklıklarda sıvı transferi için çok uygundur. | 85°C | -37 °C |
| Viton Solvent ve yağların bir çoğunun kimyasal dayanımı iyidir. Hayvansal ve bitkisel yağlarda, bazı asitlerde, sıcak su ve sıcak solisyonlarda tercih edilir. | 85°C | 0 °C |
| Santoprene Asitlere ve yağlara karşı dayanımı iyidir. Mekanik esnekliği ve esneklik ömrü uzundur. Aşınma direnci yüksektir. | 85°C | -23 °C |



DİKKAT Yukarıda çalışma sıcaklıkları verilen malzemelerin sıcaklık değerleri diyaframlı pompanın kullanım koşulları göz önünde bulundurularak belirtilmiştir.

2.2- Hava Hattı

Pompaya bağlanan hava hattından gelen basınç 7 bar'ı geçmemelidir. Hava hattı, pompanın istenen verimde çalışabilmesi için, bağlantı ölçüsünden az olmayacak hortumla montaj edin. Hava hattı bağlantı ölçüsü HP 30 tip pompada $\frac{3}{4}$ "dir. Pompanın hava hattını **Şekil 1**'de gösterildiği gibi monte edin. Ana hava hattı ile pompa arasındaki hava hattının esnek olmasına dikkat edin. Pompaya gelen hava hattı önüne bir kesme vanası (küresel vana) koyun. Gerektiğinde veya pompanın havasının kesilmesi durumunda bu vanadan hava girişini kapatın.

- Hava hattı bağlantısını **Şekil 1**'deki gibi yapın. Aksesuarları duvara yada sabit bir yere bağlayın. Hava hattının elektriği ilettiğinden emin olun

- Diyaframlı pompanın hava hattı önüne şartlandırıcı (hava regülatörü) koyun. Basınçlı hava hattı içinde bulunan su buzlanma veya çıkış havasının donması gibi problemlere yol açabilir. Bu da pompanın dengesiz çalışmasına veya tamamen durmasına neden olabilir. Kompresörden gelen basınçlı hava içerisindeki nem

ve su kullanıcının hava kurutma ünitesine ilave olarak kullanılacak su tutucu regülatör ile kullanılarak azaltılabilir. Bu pompanın içine kirli havanın gitmesini engelleyecektir. Aynı zamanda hattın içindeki suyun bir miktarını tutarak çıkış hattında donmayı azaltacak veya engelleyecektir.

- Pompayı çalıştırmak için hava valfini yaklaşık $\frac{1}{2}$ " ve $\frac{3}{4}$ " arasında açın. Pompa çalışmaya başladıktan sonra hava valfine hava akışı istenilen derecede verilebilir. Eğer valfin açılması değişim sıklığını artırıyor fakat akış hızını artırmıyorsa sıvı emiş hattında kavitasyon oluşmuş demektir. Bu durumda valfe gelen hava azaltılır ve pompa harekete yavaş bir şekilde geçirilir. Böylece kavitasyonun önüne geçilmiş olur.

- Diyaframlı pompadaki sıvı akışı iki durumda kontrol edilir. Ya pompaya giren basınçlı hava hattını bir basınç regülatörü, küresel vana veya selenoid valf ile kontrol ederek yada pompanın sıvı çıkış hattını bir basınç regülatörü, küresel vana veya selenoid valf ile kontrol ederek yapılır.

⚠ DİKKAT *Diyaframlı pompaya bağlanan hava hattı (Şekil 1 de 3 ile gösterilen) ile pompa arasında sıkışan havayı tahliye etmek gerekir. Aksi takdirde sıkışan hava beklenmedik şekilde pompanın hareket etmesini sağlar. Bu durum hareket eden parçalar nedeniyle kazalara ve zehirlenmelere sebep olabilir.*

2.3- Emiş Hattı

Pompanın sıvı emiş ağzından sonra ana emiş hattına bağlantısı esnek hortumlarla yapılmalıdır. Bu durum pompanın vuruntu esnasında bazı parçalarının kırılmasının, deforme olmasının ve cıvatalarının gevşemesinin önüne geçer.

- Pompanın montajı esnasında emiş hattı önüne mutlaka kesme vanası koyunuz. Vana tamir bakım zamanlarında pompanın kolay yerinden sökülmesini sağlayacaktır.

- Pompanın emiş hattında düzgün sıvı akışının olup olmadığını hattın üzerine konulan manometre vasıtasıyla görebilirsiniz.

- Emiş hattına bağlanacak esnek ve ana hat boruların iletken olmasına dikkat edin. İletken borular kullanmadıysanız boruları topraklayın.

- 1 bar'dan daha yüksek sıvı giriş basıncında diyafram ömrü kısalmır. Bunun en belirgin örneği yüksek tonajlı tankların altına bağlanan diyaframlı pompaların tankın basıncından dolayı diyafram ömrü kısa olur.

- Top çek valfli diyaframlı pompalarda konstrüksiyon gereği emme alt taraftandır.

2.4- Basma Hattı

Basma hattı da emiş hattı gibi pompada oluşan boruların vuruntuya maruz kalmaması cıvataların çözülmemesi ve pompa parçalarının zarar görmemesi için esnek hortumla ana hatta bağlanmalıdır.

- Basma hattı önüne pompaya yakın olacak şekilde küresel kesme vanası takınız. (Bakınız Şekil 1)

- Basma hattı önüne basıncı okuyabilmek için manometre koyunuz. (Bakınız Şekil 1)

- Basma hattına bağlanacak esnek ve ana hat boruların iletken olmasına dikkat edin. İletken borular kullanmadıysanız boruları topraklayın. (Bakınız Şekil 1)

- Basma hattı üzerindeki basıncı tahliye edebilmek için hat üzerine sıvı tahliye valfi veya vanası koyunuz. Bu valf sıvı tahliyesi sırasında zararlı sıvıların gözle ve cilde sıçramasını engeller. Ciddi yaralanmaların önüne geçer. Bu yaralanmalar ölüme sebebiyet verebilir.

⚠ DİKKAT *Kurulum esnasında bağlantı parçalarını fazla tork değeri ile sıkmayın. Bu durum pompaya zarar verebilir*

2.5- Sıvı Basıncını Tahliye Valfi

Basma hattındaki sıvının ısınarak genişmesi hat içindeki basıncın artmasına sebep olur. Bu durum güneşin etkisi veya çevresel faktörlerle uzun basma hatlarında görülebilir. Ayrıca diyaframlı pompa ile desteklenen yüksek basınçlı pompalarda valflerin görevini yapmadığı durumlarda ortaya çıkabilir. Böyle durumlarda Şekil 2'de görüldüğü gibi basınç tahliye düzeneği (by-pass hattı) kurulması tavsiye edilir.

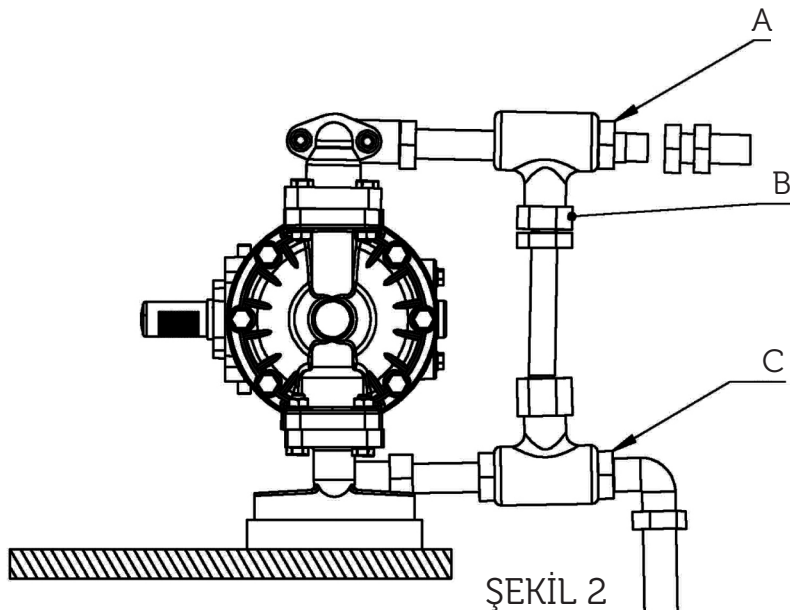

ŞEKİL 2

A- Sıvı çıkış hattını buraya bağlayın

B- Valfi, sıvı giriş ve çıkış delikleri arasına monte edin

C- Sıvı giriş hattını bağlayın

⚠ DİKKAT Basıncın en yüksek şekilde kullanıldığı sistemlerde basınç tahliye valfi kullanılması tavsiye edilir. Bu by-pass sistemi basıncın aşırı artışı pompanın yada hortumun delinmesinin önüne geçecektir. (Bakınız Şekil 2)

2.6- Çıkış Havası Tahliyesi

Sistemin kurulum tipine göre ortam düzgün olarak havalandırılmalıdır. Pompanın transfer ettiği sıvı zehirli yanıcı veya patlayıcı olması durumunda hava çıkışı insanlardan, diğer canlılardan, yiyecek imalatı yapılan alanlardan ve tüm yanıcı ortamlardan uzak tutulmalıdır.

- Hava çıkışının aşırı kısıtlanması pompanın verimsiz ve dengesiz çalışmasına sebep olur

- Hava çıkışı zararlı sıvı transferi yapılan yerlerde diyaframların patlaması göz önünde bulundurularak bir kap içine toplanacak şekilde montaj yapılmalıdır. Bunu Şekil 3'te görebilirsiniz.

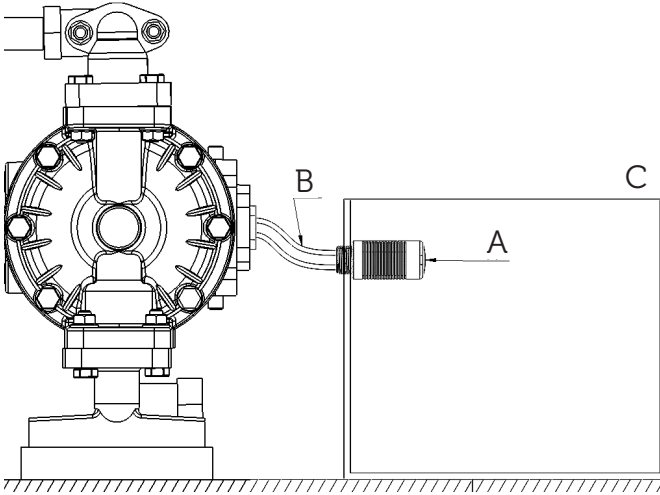

ŞEKİL 3

- A - Susturucu
- B - Elektrikçi ileten hava egzoz hortumu
- C - Uzak hava girişi için kap

2.7- Topraklama

⚠ DİKKAT Diyaframlı Pompa statik elektrığe karşı topraklanmalıdır.

Diyaframlı pompayı aşağıda gösterildiği şekilde (Şekil 4) topraklayınız. Diyaframlı pompa sıvı ile temas eden yüzeyler metal paslanmaz telle veya elektrik kablosu ile şekilde gösterildiği gibi topraklama yapılmalıdır. Yanıcı ve patlayıcı sıvıların transferi yapılırken emme ve basma hatları iletken malzemelerden seçilmelidir. Mutlaka ve mutlaka her iki hatta da pompaya yapıldığı gibi topraklama yapılmalıdır. Yanıcı ve patlayıcı sıvı transferinde asla iletken olmayan polypropylene ve PVDF gövdeleri kullanmayınız.

Statik elektrikten dolayı oluşabilecek kıvılcım ve yangınları önlemek ve riskleri azaltmak için tüm ekipmanlar topraklanmalıdır (pompa, hava ve sıvı hortumları, hava kompresörü, yanıcı madde kovaları, sıvı tedarik kapları gibi).

- Kelepçeli tip pompalarda kelepçeler de ayrıca topraklanmalıdır.

- Diyaframlı pompalarda sıvı dirençleri 2×10^{12} ohm santimetreden az olmalıdır.

⚠ DİKKAT Exproof pompalarda topraklama kablosu kesiti minimum 6,5 mm olmalıdır. Ayrıca standart kablo yerine HFFR (Halogen free flame retardent) kablo kullanılmalıdır. Pompada kullanılacak olan kablonun bağlanacağı yer özel işaretle pompa üzerinde belirtilmiştir. Bu kablonun temini müşteri tarafından yapılır.

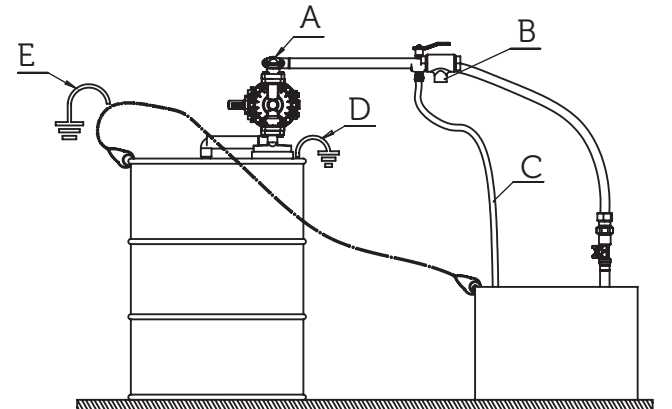

ŞEKİL 4

- A - Pompa
- B - Sıvı Tahliye Valfi
- C - Sıvı Tahliye Hattı
- D - Topraklama Şeridi (Topraklama Vidası)
- E - Kap Topraklama Kablosu

2.8- Pompanın Yıkınması ve Temizlik

Montajı yapılacak olan diyaframlı pompa imalatçı firma tarafından suyla basınç ve kaçak testine tabi tutulmuştur. Bu pompa ile gıda ürünü transfer edilecekse veya su ile temas halinde reaksiyona girecek bir akışkan transferi yapılacaksa, pompayı mutlaka devreye almadan önce uygun bir solvent veya uygun bir sıvıyla yıkayın.

2.9- Pompanın Devreye Alınması

Diyaframlı pompanın bağlantı şekli oldukça basittir. Akışkan emiş ağızı olan alt giriş borusundan pompanın içine emilir ve basma üst çıkış borusundan pompadan dışarıya transfer sıvısı basılır. Diyaframlı pompalar vuruntulu bir akışa sahiptir. Vuruntulu akışı önlemenin yollarından birisi montaj yerindeki pompanın giriş ve çıkış hattının önüne esnek hortum takılmasıdır. Bir başka akış düzenlemesi ise basma hattının önüne sönümlenme hacmi (denge tankı, tranqulizer) konulmasıdır. Pompanın giriş ve çıkışında oluşabilecek basınç değerlerini belirlemek ve debi ayarı yapabilmek için giriş ve çıkış hattına manometre ve vana takılır. Vanalardan biri ya da her ikisi birden kapalı olduğunda pompa çalışmaz. Her iki vanada açıldığında da diyaframlı pompa çalışmasına devam eder. Bu esnada diyaframlı pompa herhangi bir zarar görmez.

Diyaframlı pompa mekanik olarak çalışabilmesi için basınçlı havaya ihtiyaç vardır. Pompanın tam kapasitede çalışması için hava giriş hortumunun, hava giriş hattıyla aynı çapta olması gerekir. Hava giriş hattının önüne şartlandırıcı takılması imalatçı firma tarafından tavsiye edilir. Şartlandırıcı basınç ayarını kontrol etmeyi ve hava yönlendirme valfini yağlamayı sağlar. Hava giriş hattının önüne koyulacak vana ile hava debisi kontrol edilerek akışkan debisi ayarlanır.

Diyaframlı pompanın montajında dikkat edilecek hususlar;

- Diyaframlı pompa transferi yapılacak sıvıya mümkün olduğu kadar yakın olmalıdır
- Emiş hattı uzunluğu ve emiş hattındaki dirsek sayısı mümkün mertebe en asgaride tutulmalıdır.
- Diyaframlı pompanın giriş-çıkış ölçüsü montajı yapıldığı yerdeki bağlantı ölçüsünden farklı olmamalıdır.
- Diyaframlı pompanın montajının yapıldığı yerde

boru bağlantıları esnek hortumla yapılmalıdır.

- Pompa çalıştırıldığında çekmiyorsa kavitasyon oluşmuştur.

Kavitasyon diyafram ömrünün kışalmasına neden olur. Emiş yüksekliğini kontrol ediniz. Pompayı hızlı çalıştırmayınız, emiş hattı çapını kontrol ediniz. Bunlar kavitasyona sebep olabilir.

Pompanın ilk devreye alınması esnasında bütün dışı bağlantıları hava bağlantılarını kaçak ve sızıntılara karşı kontrol ediniz. Herhangi bir kaçak olduğu takdirde yanıcı patlayıcı ve ya asidik sıvı ortama gitmesi risk teşkil edebilir.

Uzun basma mesafelerinde boru hattındaki vuruntuyu engellemek için sönümlenme tankı kullanılmalıdır

2.10- Basınçlı Ekipman Tahliyesi

Pompadaki basınç tahliye edilene kadar pompa ve ekipmanlar basınç altındadır. Pompa bu durumda iken pompadan veya ekipmanlardan kazara püskürecek, dökülecek veya sıçrayacak malzemenin kullanıcısı zarar görebilir. Hem zarar görmeyi hem de oluşabilecek riskleri azaltmak için basınç tahliye prosedürünü uygulayınız.

Basınç tahliye prosedürü uygulama durumları

- Basıncı tahliye etmeniz gerektiğinde
- Pompayı durdurduğunuzda
- Herhangi bir sistem ekipmanını kontrol ettiğiniz, temizlediğiniz ya da bakım yaptığınızda.

Nasıl yapılmalı?

- Pompaya giren hava hattını vanadan kapatın. Hava hattı vanası ile pompa arasında kalan basınçlı havayı tahliye için hava basıncı tahliye vanasını açınız.
- Basma hattı üzerinde bulunan vanayı kapatınız. Sıvı basıncı tahliye vanası altında uygun bir kap koyarak vanayı açın. Kalan sıvıyı kaba boşaltın. Çıkış hortumunu pompadan sökün.

Pompanın İçinde Kalan Sıvı Nasıl Boşaltılır?

- Pompanın transfer ettiği sıvıya uygun elbise giyiniz
- Pompanın emiş kısmında vana varsa kapatın
- Emiş hortumundan akacak veya damlayacak sıvıyı tutmak için uygun bir kap kullanın
- Emiş hortumunu emiş ağzından çıkarınız. Zemine bağlı ise sökün (şekil 5)

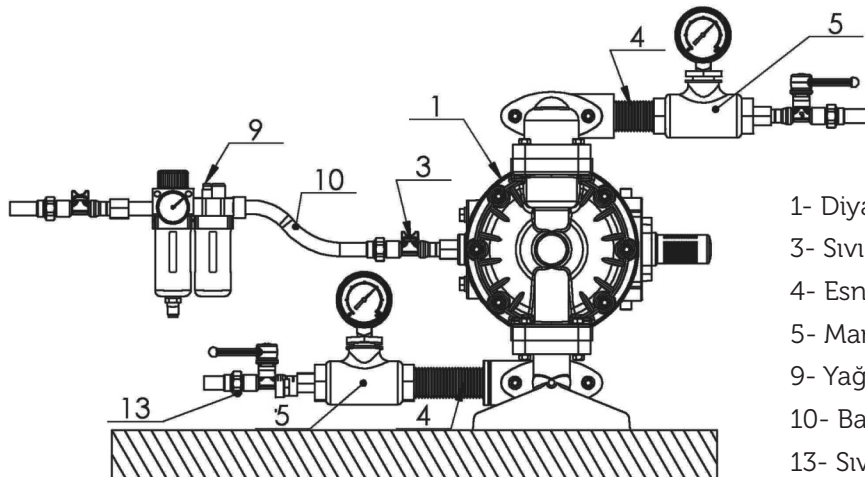

ŞEKİL 5

- 1- Diyaframlı Pompa
- 3- Sıvı Kesme Valfi (küresel vana)
- 4- Esnek Hortum
- 5- Manometre (sıvılaştırma ölçümü)
- 9- Yağlayıcı
- 10- Basınç Hattı
- 13- Sıvı Kesme Vanası (küresel vana)

3-KULLANIM

3.1 Teknik Bilgiler

3.1.1- Performans Eğrisi ve Pompa Resmi

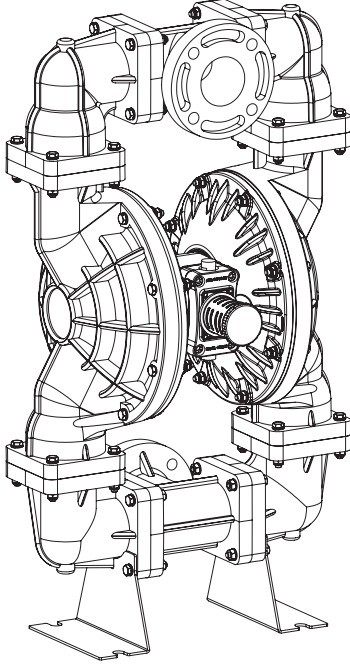

Plastik Gövde

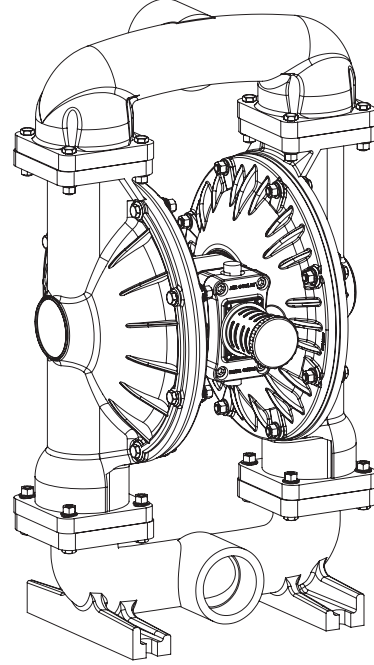

Alüminyum Gövde

HP 30 (3 ") Diyaframlı Pompanın Performans Eğrisi

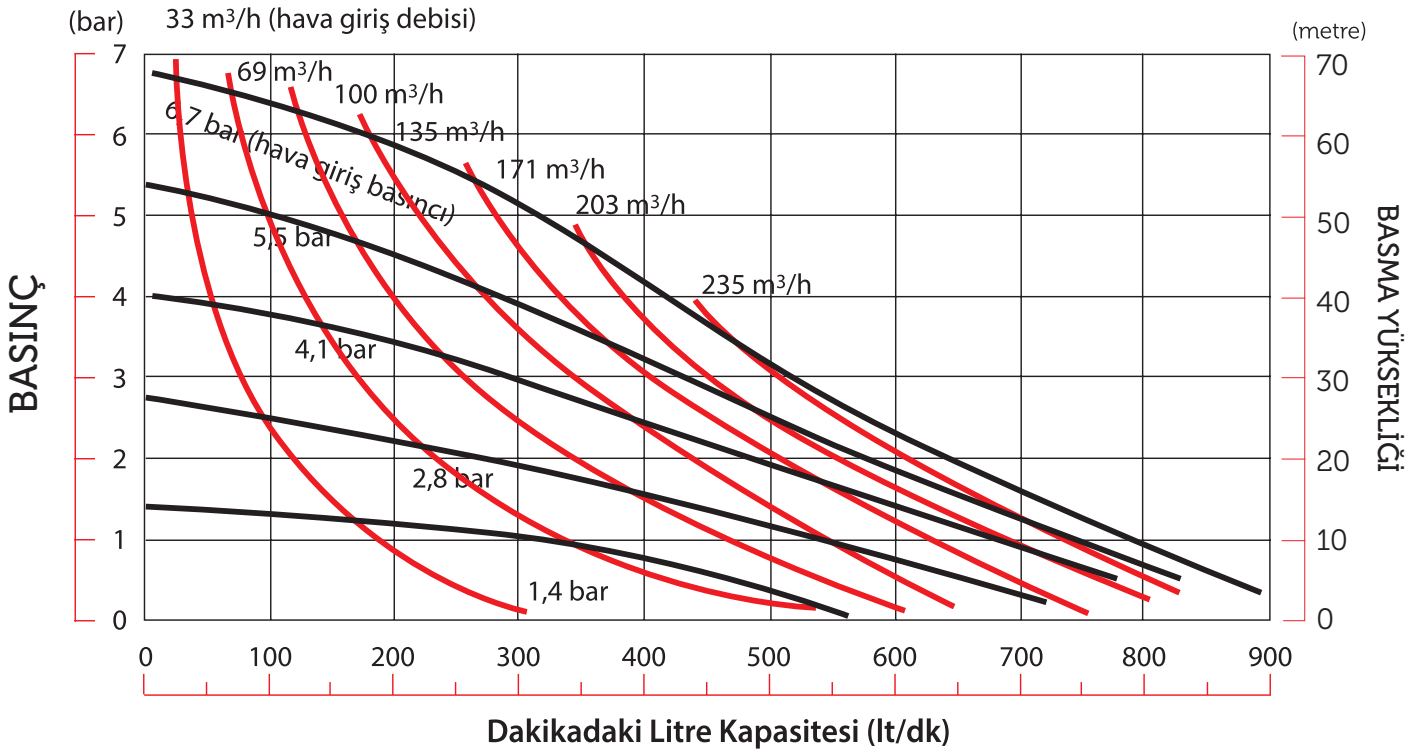

- Diyaframı teflon olan pompalarda % 25 kadar debi kaybı olabilir. Bunun sebebi pompada teflon diyaframın arkasında destekleyici bir diyaframın kullanılması. Kullanılan diyaframında toplam sertliği artırması ve pompa verimini düşürmesidir.

3.1.2- Pompa Tipi Kodlaması

HP XX XX - XX

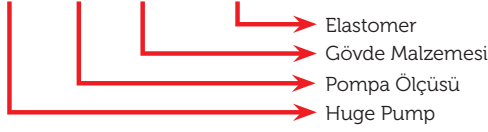

HP XX X XX - XX

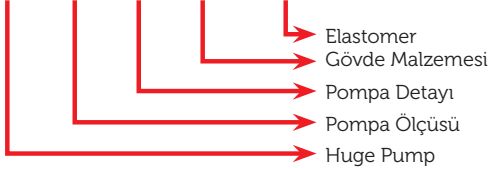

| Gövde Malzemesi | |
|-----------------|---------------------------------|
| AL | Alüminyum |
| DD | Dökme Demir |
| SS | Hassas Döküm Paslanmaz |
| SC | Sac Paslanmaz |
| SK | Kum Döküm Paslanmaz |
| PP | Polypropylene |
| PB | Cam Elyaf Katkılı Polypropylene |
| PVDF | Polyvinilediflorur |

| Pompa Detayı | |
|--------------|---------------------|
| E | Elektrikli |
| T | Toz |
| C | Çift Çıkışlı |
| W | Tüm Gövde Alüminyum |

| Elastomer Kısımlar Malzemesi | | |
|------------------------------|---------------|---------------|
| | Diyafram | Top |
| N | Neoprene | Neoprene |
| B | Buna - N | Buna - N |
| S | Santoprene | Santoprene |
| E | EPDM | EPDM |
| T | PTFE (Teflon) | PTFE (Teflon) |
| V | Viton (FKM) | Viton (FKM) |
| C | - | Çelik |
| TV | PTFE (Teflon) | Viton (FKM) |
| TC | PTFE (Teflon) | Çelik |
| TE | PTFE (Teflon) | EPDM |
| SV | Santoprene | Viton (FKM) |
| ST | Santoprene | PTFE (Teflon) |
| SB | Santoprene | Buna - N |
| SC | Santoprene | Çelik |
| SN | Santoprene | Neoprene |
| NC | Neoprene | Çelik |
| BC | Buna - N | Çelik |

| Pompa Ölçüsü | |
|--------------|--------|
| 02 | 1/4" |
| 05 | 3/4" |
| 10 | 1" |
| 15 | 1 1/2" |
| 20 | 2" |
| 30 | 3" |

3.1.3- Yedek Parça Tipi Kodlaması

XXX XX - XX



| Elastomer | | Pompa Ölçüsü | |
|-----------|---------------|--------------|--------|
| 45 | Neoprene | 02 | 1/4" |
| 46 | Santoprene | 05 | 3/4" |
| 47 | Buna - N | 10 | 1" |
| 48 | EPDM | 15 | 1 1/2" |
| 50 | PTFE (Teflon) | 20 | 2" |
| 51 | Viton (FKM) | 30 | 3" |
| 30 | Alüminyum | | |
| 31 | Döküm | | |
| 32 | Paslanmaz | | |
| 33 | Polypropylene | | |
| 35 | PVDF | | |

3.1.4- Pompa Teknik Özellikleri

| | |
|-----------------------------------|---|
| Max. Kapasite | : 890 lt/dk |
| Sıvı Giriş-Çıkış | : 3 |
| Max. Sıvı Çıkış Basıncı | : 7 bar |
| Basma Yüksekliği (max) | : 70 m |
| Gövde Malzemesi | : Alüminyum, PVDF Kum Döküm Paslanmaz, Sac Paslanmaz Polypropylene, Cam Elyaf Katkılı Polypropylene, |
| Diyafram Seçenekleri | : Santoprene, Neoprene, Buna-N, EPDM, Teflon, Viton |
| Top Seçenekleri | : Santoprene, Neoprene, Buna-N, EPDM, Teflon, Viton Paslanmaz Çelik , Çelik |
| Top Yuvası Seçenekleri | : Santoprene, Neoprene, Buna-N, EPDM, Teflon, Viton, Alüminyum, Paslanmaz Çelik, Çelik, Polypropylene, Cam Elyaf Katkılı Polypropylene, |
| Hava Giriş Ölçüsü | : 3/4" |
| Katı Parçacık Geçirgenlik Boyutu: | 8 mm |
| Kuru Emiş Derinliği | : 6 m |
| Hava Basıncı (Min, Max.) | : 1-7 bar |
| Çalışma Sıcaklığı | : -18 °C ile 100 °C |
| Gürültü Seviyesi | : 79 dB |
| Bir Stroktaki Sıvı Debisi | : 6,9 lt/dk. |

3.1.5- Pompa Ölçeklendirme

Metal Gövdeli

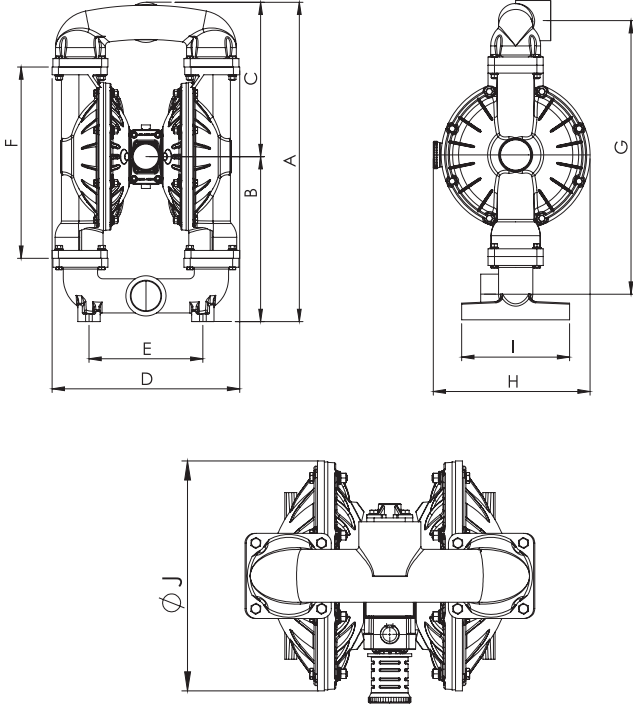

| A | B | C | D | E | F | G | H | I | J |
|-----|-----|-----|-----|-----|-----|-----|-----|-----|----|
| 858 | 443 | 415 | 504 | 306 | 514 | 735 | 421 | 290 | 40 |

Plastik Gövdeli

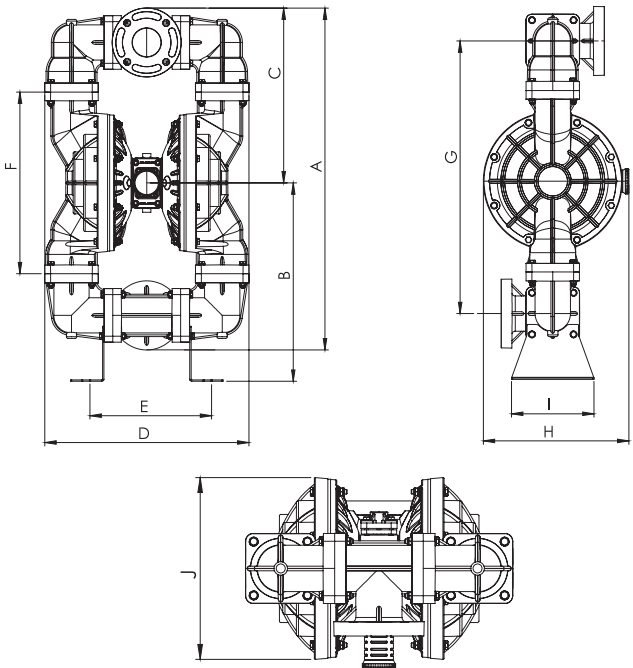

| A | B | C | D | E | F | G | H | I | J |
|-----|-----|-----|-----|-----|-----|-----|-----|-----|-----|
| 995 | 576 | 508 | 594 | 353 | 528 | 794 | 424 | 240 | 404 |

3.1.6- Paketleme Ölçüleri ve Ağırlıklar

Aşağıdaki şekilde görüldüğü üzere diyaframlı pompa sabitleme tahtasına ayaklarından cıvata ve somun vasıtası ile bağlanır. Taşıma esnasında pompanın yana yatması engellenmiş olur.

Metal Gövdeli Ölçülendirme

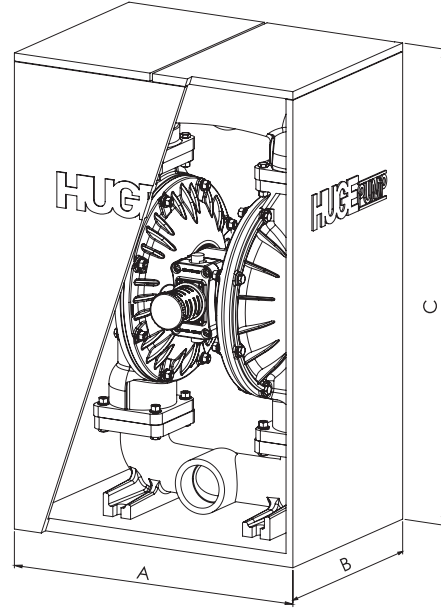

Pompa Ağırlığı : 54,83 kg
Kutu Ağırlığı : 2,5 kg
Brüt Ağırlık : 57,33 kg

| A | B | C |
|-----|-----|-----|
| 540 | 460 | 930 |

Plastik Gövdeli Ölçülendirme

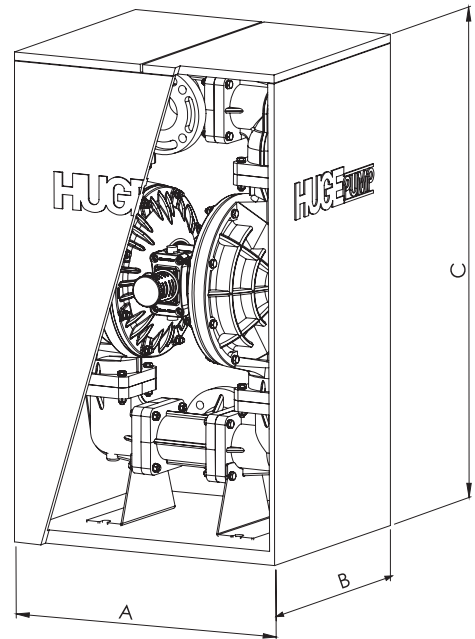

Pompa Ağırlığı : 49 kg
Kutu Ağırlığı : 2,5 kg
Brüt Ağırlık : 51,5 kg

| A | B | C |
|-----|-----|------|
| 600 | 450 | 1130 |

3.1.7- Yedek Parça Çizimi (METAL)

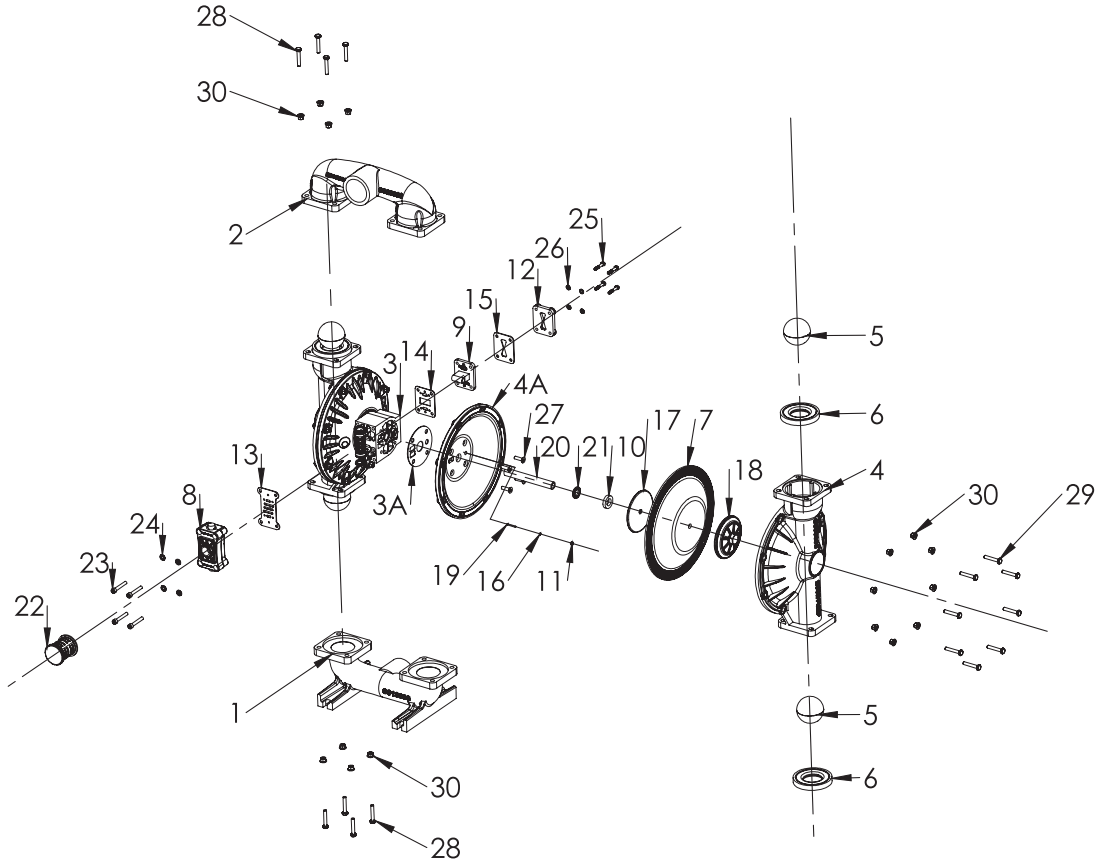

HP30 METAL GÖVDELİ POMPA PARÇA LİSTESİ

| PARÇA NO | PARÇA KODU | PARÇA ADI | ADET | PARÇA NO | PARÇA KODU | PARÇA ADI | ADET |
|----------|------------|-----------------------|------|----------|--------------|------------------------------|------|
| 1 | S013030 | GİRİŞ HATTI | 1 | 13 | H084047 | CONTA, HAVA VALF İÇİN | 1 |
| | S013031 | GİRİŞ HATTI | 1 | 14 | H094047 | CONTA, PİLOT VALF ÖN | 1 |
| | S013032 | GİRİŞ HATTI | 1 | 15 | H104047 | CONTA, PİLOT VALF ARKA | 1 |
| 2 | S023030 | ÇIKIŞ HATTI | 1 | 16 | H124047 | ORİNG, PİM İÇİN | 1 |
| | S023031 | ÇIKIŞ HATTI | 1 | 17 | H133030 | İÇ DİYAFRAM TUTUCU | 2 |
| | S023032 | ÇIKIŞ HATTI | 1 | 18 | S073030 | DIŞ DİYAFRAM TUTUCU | 2 |
| 3 | H015033B | ANA GÖVDE | 1 | 19 | H145032 | DAYAMA PİMİ | 2 |
| 3A | H115047 | İÇ KAPAK CONTASI | 2 | 20 | H153032 | MİL | 1 |
| 4 | S033030 | DIŞ KAPAK | 2 | 21 | H165047 | YAĞ KECESİ | 2 |
| | S033031 | DIŞ KAPAK | 2 | 22 | H174033B | SUSTURUCU | 1 |
| | S033032 | DIŞ KAPAK | 2 | 23 | CM10X60-PI | CİVATA 10X60 PASLANMAZ İMBUS | 4 |
| 4A | H025030 | İÇ KAPAK | 2 | 24 | PM10-PÖ | PUL M10 ÖZEL PASLANMAZ | 4 |
| 5 | S043045 | TOP | 4 | 25 | PM8 | PUL M8 | 4 |
| | S043046 | TOP | 4 | 26 | CM8X45 | CİVATA 8X45 | 4 |
| | S043047 | TOP | 4 | 27 | CM10X25-PHBİ | CİVATA 10X25 PAS. H.B. İMBUS | 8 |
| | S043048 | TOP | 4 | 28 | CM12X65 | CİVATA M10X65 | 16 |
| | S043050 | TOP | 4 | 29 | CM12X60 | CİVATA M10X60 | 16 |
| | S043051 | TOP | 4 | 30 | SM12-F | SOMUN M12 FLANŞLI | 32 |
| 6 | S053045 | TOP YUVASI | 4 | | | | |
| | S053046 | TOP YUVASI | 4 | | | | |
| | S053047 | TOP YUVASI | 4 | | | | |
| | S053048 | TOP YUVASI | 4 | | | | |
| | S053050 | TOP YUVASI | 4 | | | | |
| | S053051 | TOP YUVASI | 4 | | | | |
| 7 | S063045 | DİYAFRAM | 2 | | | | |
| | S063046 | DİYAFRAM | 2 | | | | |
| | S063047 | DİYAFRAM | 2 | | | | |
| | S063048 | DİYAFRAM | 2 | | | | |
| | S063050 | DİYAFRAM | 2 | | | | |
| | S063051 | DİYAFRAM | 2 | | | | |
| 8 | H034033B | HAVA VALFİ TAMİR KİTİ | 1 | | | | |
| | H034030 | HAVA VALFİ TAMİR KİTİ | 1 | | | | |
| 9 | H044033B | PİLOT VALF TAMİR KİTİ | 1 | | | | |
| 10 | H055047 | DAYAMA | 2 | | | | |
| 11 | H064033B | PİM BURCU | 2 | | | | |
| 12 | H075033B | KAPAK, HAVA GİRİŞİ | 1 | | | | |

3.1.8- Yedek Parça Çizimi (PLASTİK)

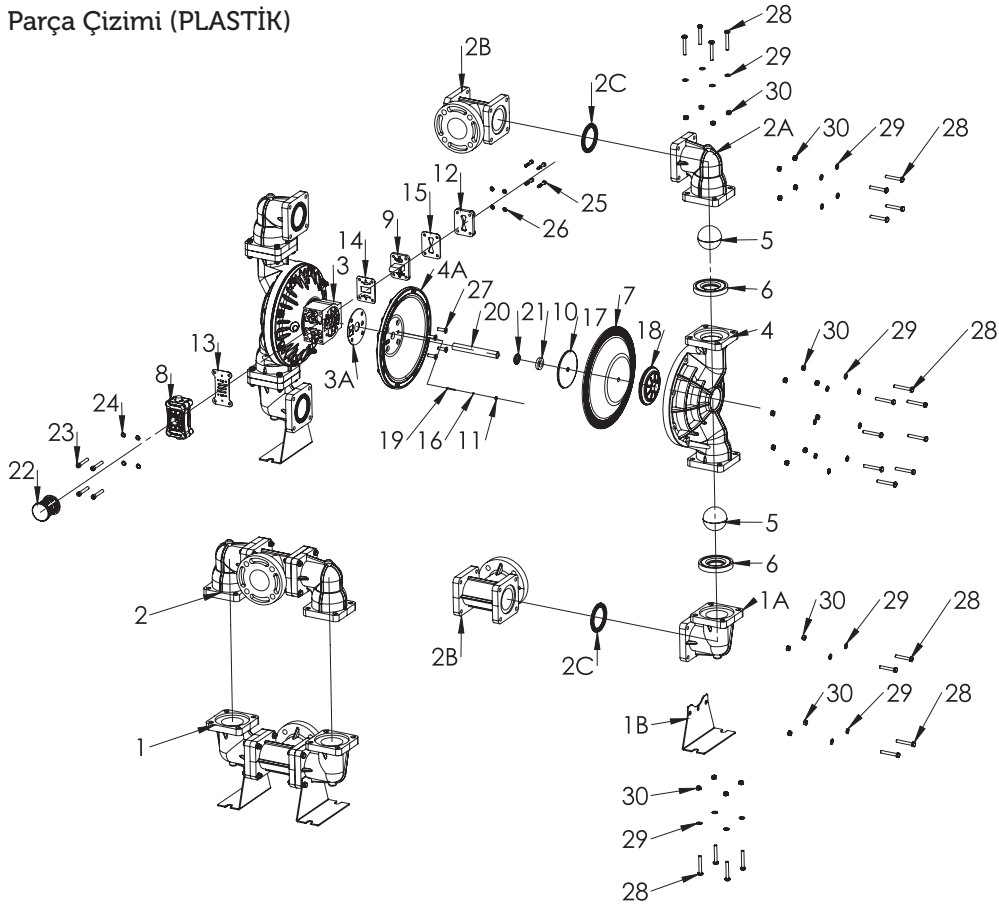

HP30 PLASTİK GÖVDELİ POMPA PARÇA LİSTESİ

| PARÇA NO | PARÇA KODU | PARÇA ADI | ADET | PARÇA NO | PARÇA KODU | PARÇA ADI | ADET |
|----------|------------|------------------|------|----------|-----------------------|------------------------------|------|
| 1 | S013033 | GİRİŞ HATTI | 1 | S063046 | DİYAFRAM | 2 | |
| | S013033B | GİRİŞ HATTI | 1 | S063047 | DİYAFRAM | 2 | |
| | S013035 | GİRİŞ HATTI | 1 | S063048 | DİYAFRAM | 2 | |
| 1A | S263033 | GİRİŞ DİRSEĞİ | 2 | S063050 | DİYAFRAM | 2 | |
| | S263033B | GİRİŞ DİRSEĞİ | 2 | S063051 | DİYAFRAM | 2 | |
| | S263035 | GİRİŞ DİRSEĞİ | 2 | 8 | H034033B | HAVA VALFİ TAMİR KİTİ | 1 |
| 1B | H303032 | BAĞLANTI AYAĞI | 2 | H034030 | HAVA VALFİ TAMİR KİTİ | 1 | |
| 2 | S023033 | ÇIKIŞ HATTI | 1 | 9 | H044033B | PİLOT VALF TAMİR KİTİ | 1 |
| | S023033B | ÇIKIŞ HATTI | 1 | 10 | H055047 | DAYAMA | 2 |
| | S023035 | ÇIKIŞ HATTI | 1 | 11 | H064033B | PİM BURCU | 2 |
| 2A | S603033 | ÇIKIŞ DİRSEĞİ | 2 | 12 | H075033B | KAPAK, HAVA GİRİŞİ | 1 |
| | S603033B | ÇIKIŞ DİRSEĞİ | 2 | 13 | H084047 | CONTA, HAVA VALF İÇİN | 1 |
| | S603035 | ÇIKIŞ DİRSEĞİ | 2 | 14 | H094047 | CONTA, PİLOT VALF ÖN | 1 |
| 2B | S243033 | T FLANŞ | 2 | 15 | H104047 | CONTA, PİLOT VALF ARKA | 1 |
| | S243033B | T FLANŞ | 2 | 16 | H124047 | ORİNG, PİM İÇİN | 1 |
| | S243035 | T FLANŞ | 2 | 17 | H133030 | İÇ DİYAFRAM TUTUCU | 2 |
| 2C | S163046 | BAĞLANTI CONTASI | 4 | 18 | S073033 | DIŞ DİYAFRAM TUTUCU | 2 |
| 3 | H015033B | ANA GÖVDE | 1 | 19 | H145032 | DAYAMA PİMİ | 2 |
| 3A | H115047 | İÇ KAPAK CONTASI | 2 | 20 | H153032 | MİL | 1 |
| 4 | S033033 | DIŞ KAPAK | 2 | 21 | H165047 | YAĞ KECESİ | 2 |
| | S033033B | DIŞ KAPAK | 2 | 22 | H174033B | SUSTURUCU | 1 |
| | S033035 | DIŞ KAPAK | 2 | 23 | CM10X60-Pİ | CİVATA 10X60 PASLANMAZ İMBUS | 4 |
| 4A | H025033 | İÇ KAPAK | 2 | 24 | PM10-PÖ | PUL M10 ÖZEL PASLANMAZ | 4 |
| 5 | S043045 | TOP | 4 | 25 | CM8X45-P | CİVATA 8X45 PASLANMAZ | 4 |
| | S043046 | TOP | 4 | 26 | PM8-P | PUL M8 PASLANMAZ | 4 |
| | S043047 | TOP | 4 | 27 | CM10X25-PHBİ | CİVATA 10X25 PAS. H.B. İMBUS | 8 |
| | S043048 | TOP | 4 | 28 | CM12X70-P | CİVATA M10X70 PASLANMAZ | 48 |
| | S043050 | TOP | 4 | 29 | PM12-P | PUL M12 PASLANMAZ | 48 |
| | S043051 | TOP | 4 | 30 | SM12-P FLANŞLI | SOMUN M12 PASLANMAZ FLANŞLI | 48 |
| 6 | S053045 | TOP YUVASI | 4 | | | | |
| | S053046 | TOP YUVASI | 4 | | | | |
| | S053047 | TOP YUVASI | 4 | | | | |
| | S053048 | TOP YUVASI | 4 | | | | |
| | S053050 | TOP YUVASI | 4 | | | | |
| | S053051 | TOP YUVASI | 4 | | | | |
| 7 | S063045 | DİYAFRAM | 2 | | | | |

4- BAKIM

Pompa bakımına başlamadan önce transfer edilecek akışkan donma ve kuruma özelliğine sahip ise uygun temizleme akışkanıyla temizlenmelidir. Aksi hallerde pompa bakımı çok daha masraflı ve zor olacaktır. Her kullanımda civata bağlantılarını kontrol edin. Gevşemiş olan bağlantıları anahtarla sıkın. Gereken bağlantıları değiştirin.

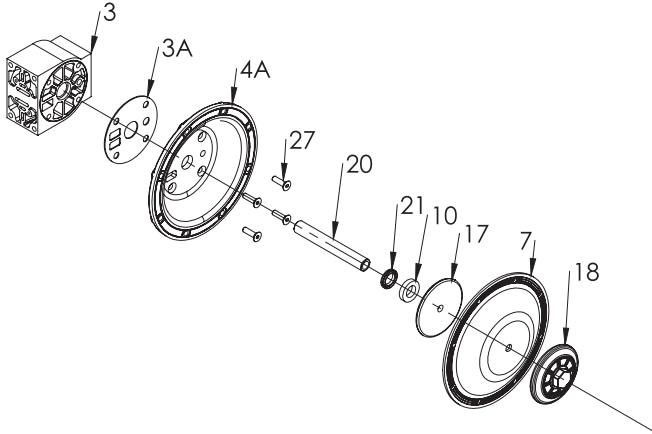

4.1 – Diyafram Bakım

| Sıra | Parça No | Parça Adı |
|------|------------|---------------------|
| 3 | H015033B | Ana Gövde |
| 3A | H115047 | İç Kapak Contası |
| 4A | H025033B | İç Kapak |
| 23 | CM10x60-PI | 10x60 Pas. İmbus |
| 20 | H153032 | Mil |
| 21 | H165047 | Yağ Keçesi |
| 10 | H055047 | Dayama |
| 17 | H133030 | İç Diyafram Tutucu |
| 7 | S0630XX | Diyafram |
| 18 | S073033 | Dış Diyafram Tutucu |

⚠ DİKKAT Çift diyafram, teflon diyaframlı pompa seçeneklerinde kullanılır. Teflonun önünde kullanılan kauçuk diyafram, teflon diyaframın kırılma ve yorulma dayanımını uzatarak uzun ömürlü olmasını sağlar.

Diyaframların bakımını yapmak için ilk olarak pompa emiş hattını, daha sonra da pompa çıkış hattını kapatınız. Basıncı havayı kapattıktan sonra pompadaki basıncı boşaltınız ve pompayı hava giriş hattından çıkartınız. Pompa içinde kalmış bulunan sıvıyı boşaltınız. Pompa montaj resimlerine ve diyafram bakımı şemalarına bakınız. Emme ve basma hatlarını sökünüz. Top ve top yuvalarını yerinden çıkartınız. Daha sonra pompanın dış kapaklarını sökünüz.

4.1.1- Diyaframların Sökülmesi

Diyafram grubunu diyafram milinden sökmek için 34 lokma anahtar kullanarak dış diyafram tutucuyu saat yönünün tersine çevirerek çıkartınız. Bu işlemden sonra diyaframlardan biri iç ve dış diyafram tutucu ile birlikte diğeri ise mile bağlı şekilde sökülecektir. Öncelikle iç ve dış diyafram tutucu arasındaki diyaframı sökmek için, iç diyafram tutucuyu mengeneyle bağlayarak sıkınız ve 34 lokma anahtar yardımıyla saat yönünün tersine çevirerek sökünüz.

Diğer diyaframa bağlı olan mili gevşek bir şekilde mengeneyle bağlayınız ve anahtar kullanarak yerinden sökünüz. Diğer diyaframın sökme işini aynı şekilde yapınız. Diyaframı kesik, patlak, aşınma ve kimyasal etkilenme yönünden kontrol ediniz. Gerektiğinde diyaframları yenisi ile değiştiriniz.

4.1.2- Diyaframların Yerine Takılması

Dış diyafram tutucuya takınız ve diyaframın merkez deliğinden içeri itiniz. İç diyafram tutucuya civatayı takarak saat yönünde mile sıkınız. Gevşek toplanmış grubu mengeneyle geri takınız. Diyafram grubunu birlikte 34 lokma anahtarla sıkınız.

4.1.3- Diyaframların Pompaya Takılması

Dayamanın diyafram mili üzerine takılmış olduğundan emin olunuz. Bir diyafram grubunun milini saat yönünde diyafram mili ucundaki dişli deliğe iç diyafram plakasının mil ucu ile aynı hizaya gelene kadar sıkınız. Mili pompaya takınız. Diyaframdaki civata deliklerini iç hazne civata delikleri ile aynı hizaya getiriniz. Dış hazneyi civata ve somun kullanarak pompaya bağlayınız.

Pompanın diğer tarafından diyaframın milini gelebildiği kadar çekiniz. Dayamanın diyafram mili üzerinde takılı olduğuna emin olunuz. Diyafram grubunun açıkta kalan milini saat yönünde diyafram miline mümkün olduğu kadar sıkınız ve diyaframdaki civata deliklerinin iç hazne civata deliklerine denk gelmesi için ayarlama yapacak kadar boşluk bırakınız.

Geri kalan dış hazneyi civata, somun ve pul kullanarak pompaya bağlayınız. Emme ve Basma Hatlarını civata, somun ve pul kullanarak pompaya bağlayınız. Pompa tekrar bağlanıp kullanılmak üzere hazırdır.

4.2 – Hava Valf Kiti Çeşitleri ve Bakımı

Hava Valfleri ek yağlama gereksinimi olmaması için fabrikada özel gresler ile yağlanır. İlave yağlama yapılması istenirse 1 veya 2 haftada bir pompaya bağlanan hava girişi sökülür. Pompanın hava girişinden yağdanlık ile 4-5 kez içeriye makine yağı eklenir. (SAE 10)

H034033B Hava Valf Tamir Kiti

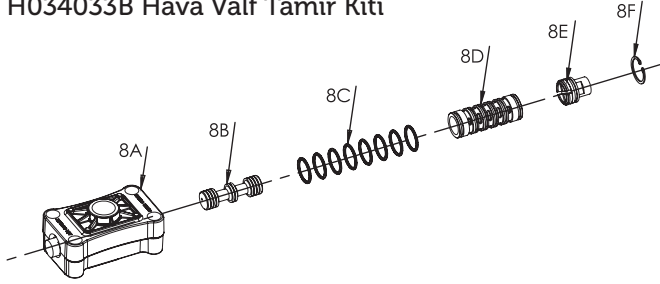

HAVA VALF (PLASTİK GÖVDE) TAMİR KİTİ PARÇA LİSTESİ

| Sıra | Parça No | Parça Adı |
|------|----------|--------------------------------------|
| 8A | H554033 | Hava Valf Gövdesi |
| 8B | H644030 | Piston Gövdesi, Hava Valf İçin |
| 8C | H574047 | Oring, Hava Valf Gömlek İçin |
| 8D | H634030 | Gömlek Gövdesi, Hava Valf İçin |
| 8D | H634032 | Gömlek Gövdesi, Hava Valf İçin |
| 8E | H584033 | Kapak, Hava Valf Gövdesi İçin (Tıpa) |
| 8F | H504090 | Segman, Hava Valf İçin |

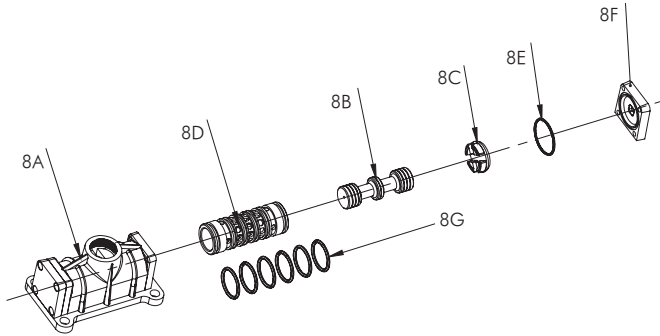

HAVA VALF (METAL GÖVDE) TAMİR KİTİ PARÇA LİSTESİ

| Sıra | Parça No | Parça Adı |
|------|----------|---|
| 8A | H554030 | Hava Valf Gövdesi |
| 8D | H714030 | Gömlek Gövdesi, Hava Valf İçin |
| 8D | H714032 | Gömlek Gövdesi, Hava Valf İçin |
| 8B | H724030 | Piston Gövdesi, Hava Valf İçin |
| 8C | H604033B | Kapak, Hava Valf Alm. Gövdesi İçin (Tıpa) |
| 8E | H694047 | Oring, Hava Valf Kapağı İçin |
| 8F | H614030 | Kapak, Hava Valf Alm. Gövdesi İçin |
| 8G | H574047 | Oring, Hava Valf Gömleği İçin |

H594032 Gömlek Piston Takımı

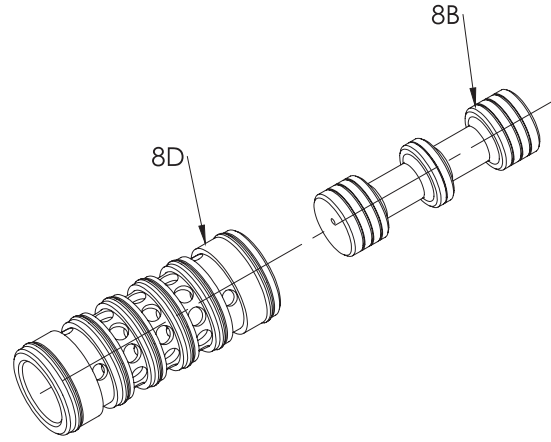

GÖMLEK PİSTON TAMİR KİTİ PARÇA LİSTESİ

| Sıra | Parça No | Parça Adı |
|------|----------|---|
| 8D | H714030 | Gömlek Gövdesi, Hava Valf İçin (Sürtünmeli) |
| 8D | H714032 | Gömlek Gövdesi, Hava Valf İçin (Sürtünmeli) |
| 8B | H724030 | Piston Gövdesi, Hava Valf İçin |
| 8B | H724070 | Piston Gövdesi, Hava Valf İçin |

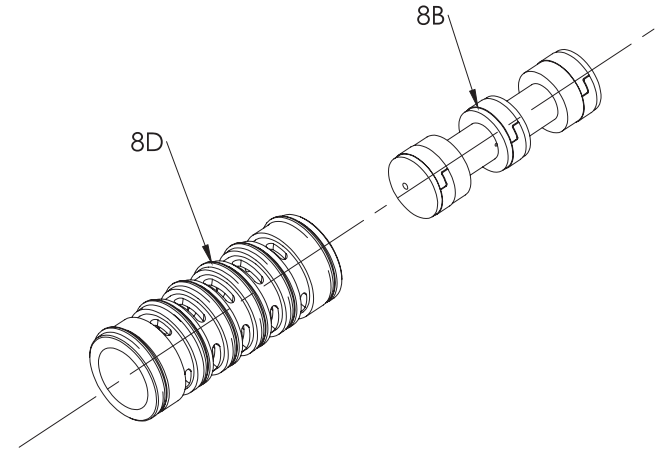

GÖMLEK PİSTON TAMİR KİTİ PARÇA LİSTESİ

| Sıra | Parça No | Parça Adı |
|------|----------|--------------------------------|
| 8D | H634032 | Gömlek Gövdesi, Hava Valf İçin |
| 8D | H634030 | Gömlek Gövdesi, Hava Valf İçin |
| 8B | H644030 | Piston Gövdesi, Hava Valf İçin |



DİKKAT Pompayı extra yağlarken aşırı yağlamayın. Bu durum etrafın kirlenmesine hatta arızaya sebep olabilir.

4.3 – Pilot Valf Tamir Kiti Çeşitleri ve Bakımı

Valf bakımına başlamadan önce pompanın emme ve basma hattını kapatınız. Basıncı hava girişini kesin ve pompadaki basıncı boşaltın. Pompa içinde kalan sıvıyı tahliye edin.

H044033B Pilot Valf Tamir Kiti

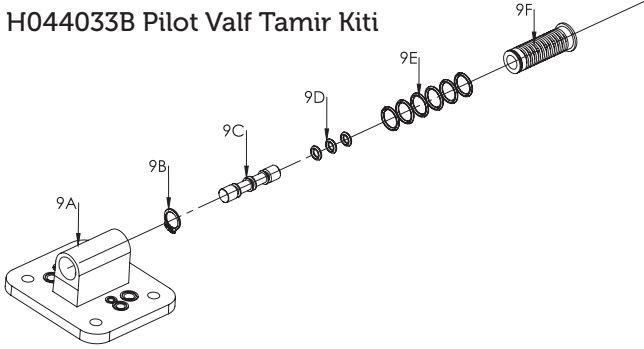

PİLOT VALF TAMİR KİTİ PARÇA LİSTESİ

| Sıra | Parça No | Parça Adı |
|------|----------|---------------------------------|
| 9A | H454033 | Pilot Valf Gövdesi |
| 9B | S124090 | Segman, Pilot Valf İçin |
| 9C | H484032 | Piston Gövdesi, Pilot Valf İçin |
| 9D | H494047 | Oring, Pilot Valf Piston İçin |
| 9E | H474047 | Oring, Pilot Valf Gömlek İçin |
| 9F | H464030 | Gömlek Gövdesi, Pilot Valf İçin |

Pompa montaj resimlerine bakınız.

Anahtar veya lokma kullanarak dört adet civatayı yerinden sökünüz. Hava giriş kapağını ve hava giriş contasını yerinden çıkarınız. Pilot valf grubu şimdi kontrol ve bakım için yerinden çıkarılabilir. Pompayı tamamen demonte etmeden pilot valf kitini yerinden çıkarabilirsiniz.

Pilot valf pistonunu yerinden çıkarınız. Temizleyin ve piston ve o-ringleri kir, kesik ve aşınma için kontrol ediniz. Gerekliğinde o-ringleri ve pistonu yenisi ile değiştiriniz. Segmanı gömleğin ucundan, gömleği de valf gövdesinden çıkartın ve temizleyin. Gömlek ve o-ringleri kir, kesik ve aşınma için kontrol ediniz. Gerekliğinde o-ringleri ve gömleği yenisi ile değiştiriniz.

Gömleğin dış yüzeyini ve o-ringleri bol miktarda yağlayınız. Sonra dikkatli bir şekilde gömleği valf gövdesi içine yerleştirin. Gömleği yerleştirirken, o-ringlerin kesilmemesi için DİKKAT ediniz. Segmanı gömleğe takınız. Pistonun dış yüzeyini ve o-ringleri bol miktarda yağlayınız. Sonra pistonu dikkatli bir şekilde gömleğin içine yerleştirin. Pistonu yerleştirirken, o-ringlerin kesilmemesi için DİKKAT ediniz.

Pilot valf grubunu tekrar ara bölge boşluğuna takarken pilot valf uçlarının piston pimleri arasında ayarlanmış olması için dikkat gösteriniz. Conta, hava giriş kapağı ve civataları tekrar yerlerine takınız. Pompaya hava girişini bağlayınız. Pompa kullanıma hazırdır.

4.4 – Dayama Pimi Bakımı

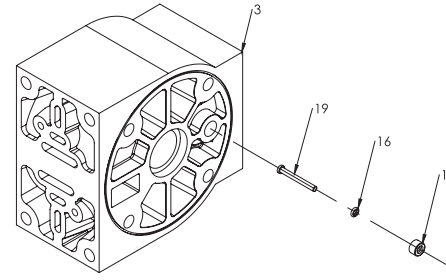

| Sıra | Parça No | Parça Adı |
|------|----------|-----------------|
| 3 | H015033 | Ana Gövde |
| 19 | H145032 | Dayama Pimi |
| 16 | H124047 | Oring, Pim İçin |
| 11 | H064033B | Pim Burcu |

Dayama pimi yüksek basınç uygulamalarında zarar görüyor ve bu durum yeni pim takıldığında da devam ediyorsa, daha kalın bir pim ile değiştirilerek sorun çözülür. Dayama Pimi bakımına başlamadan önce pompanın emme ve basma hattını kapatınız. Basıncı hava girişini kesin ve pompadaki basıncı boşaltın. Pompa içinde kalan sıvıyı tahliye edin.

Pompa montaj resimlerine bakınız.

Anahtar veya lokma kullanarak dört adet civatayı yerinden sökünüz. Hava giriş kapağını ve hava giriş contasını yerinden çıkarınız. Pilot valf grubu şimdi kontrol ve bakım için yerinden çıkarılabilir.

Dayama pimlerini kontrol ediniz. Resme bakınız. Dayama pimlerine pilot valf grubunun bulunduğu boşluktan ulaşabilirsiniz Pimleri boşluğun her iki tarafındaki burçlardan çıkartınız. Takılı bulunan o-ringleri kesik ve aşınma için kontrol ediniz. Gerekliğinde o-ringleri değiştiriniz. Her bir o-ring üzerine az miktar gres yağı sürüp pimleri burçların içine yerleştiriniz. Pimleri ileriye doğru itin. Pilot valf grubunu tekrar ara bölge boşluğuna takarken pilot valf uçlarının dayama pimleri arasında ayarlanmış olması için dikkat gösteriniz. Conta, hava giriş kapağı ve civataları tekrar yerlerine takınız. Pompaya hava girişini bağlayınız. Pompa kullanıma hazırdır.

4.5 – Plastik ve Metalik Gövdeli Pompa Çek Valf Bakımı

Çekvalf bakımına başlamadan önce pompanın emme ve basma hattını kapatınız. Basıncı hava girişini kesin ve pompadaki basıncı boşaltın. Pompa içinde kalan sıvıyı tahliye edin. Şekilde gösterilen bölümde sıvı giriş ve sıvı çıkış hatlarındaki civataları sökün ve top valflere ulaşın. Topların küresel yüzeyi üzerindeki oluşabilecek aşınma, eskime veya kesikleri kontrol edin. Top yuvaları kesik ve aşınma açısından iç ve dış yüzeylerinde olası yapılmış malzemeler açısından kontrol edilmelidir. Topların yüzeyleri top yuvalarının yüzeylerinde tam olarak oturmalıdır. Bu durum pompanın verimini etkiler.

Gerekliğinde aşınan veya hasarlı parçaları değiştiriniz. Çekvalf parçalarını tekrar gruplayınız.

Plastik Gövde

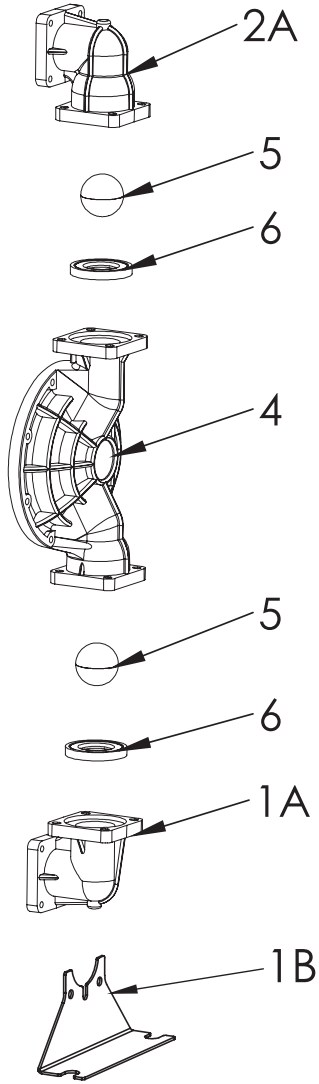

| Sıra | Parça No | Parça Adı |
|------|----------|----------------|
| 1B | H303032 | Bağlantı Ayağı |
| 1A | S263033 | Giriş Dirseği |
| 6 | S0530xx | Top Yuvası |
| 5 | S0430xx | Top |
| 4 | S033033 | Dış Kapak |
| 2A | S603033 | Çıkış Dirseği |

Metal Gövde

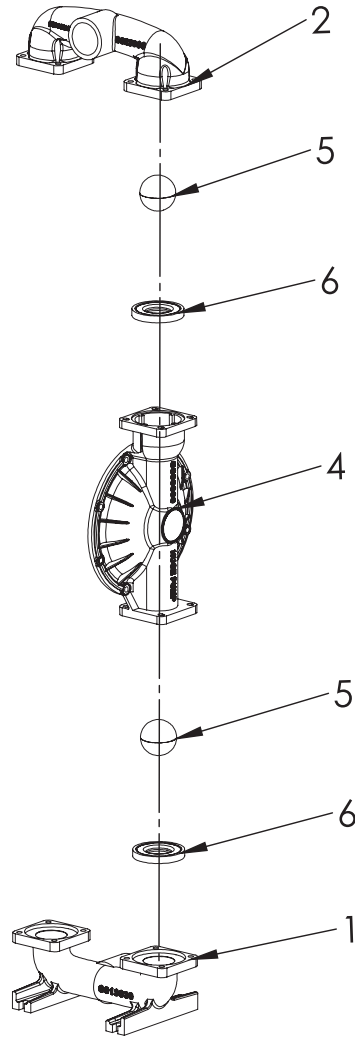

| Sıra | Parça No | Parça Adı |
|------|----------|-------------|
| 1 | S013030 | Giriş Hattı |
| 6 | S0330xx | Top Yuvası |
| 5 | S0430xx | Top |
| 4 | S033030 | Dış Kapak |
| 2 | S023030 | Çıkış Hattı |



DİKKAT Aşındırıcı akışkan transferlerinde top valflerin değişimi sırasında dış kapak ve çıkış manifoldlarındaki federlerin kontrol edilmesi gerekir. Akışkan federleri aşındırarak topların parçalanmasını sağlayabilir

4.6- POMPADA OLUŞABİLECEK SORUNLAR VE ÇÖZÜMLERİ

| | | |
|--|---|--|
| Pompaya basınçlı hava geliyor ve pompa çalışmıyorsa hava direkt egzozdan çıkıyorsa | Gömlek piston sıkışmış olabilir. Pompaya gelen hava temiz olmalı. | Hava valfini sökün ve temizleyin. |
| Pompa çalışıyor fakat emiş yapmıyorsa | Top ve top yuvası arasına parçalar takılmış olabilir. | Özellikle emiş kısmındaki top valfleri temizleyin. |
| Pompa çalışıyor fakat akışkan kapasitesi düşük ise | Kompresörden gelen hava az olabilir Top ve top yuvaları aşınmış olabilir. | Kontrol ediniz, gerekirse yenileri ile değiştirin. |
| Pompa transferi dengesiz ise | Pilot valf arızalanmış olabilir | Yenisi ile değiştirin. |
| Pompadan çıkan sıvıda kabarcıklar varsa | Emiş hattı gevşek olabilir. | Sıkıştırın |
| | Diyafram delinmiş olabilir. | Değiştirin |
| | Diyafram tutucular gevşek olabilir. | Sıkıştırın |
| Egzoz havasından sıvı geliyorsa | Diyafram delinmiş olabilir. | Değiştirin |
| | Diyafram tutucular gevşek olabilir. | Sıkıştırın |
| | Kompresör havası aşırı nemlidir. | Kompresör tankını temizleyin. |

4.7 – Plastik Gövdeli Pompalarda Tork Sırası

HAVA VALF KAPAĞI

Civataları 27N.m_30N.m torkla sıkın

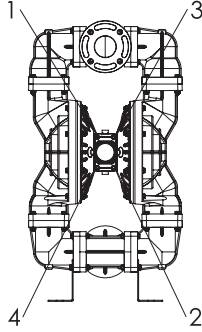

PİLOT VALF KAPAĞI

Civataları 27N.m_30N.m torkla sıkın

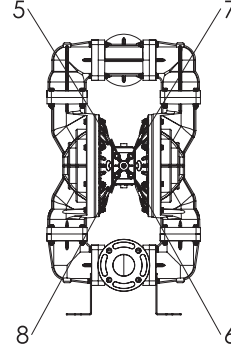

T DİRSEK TARAFI

Civataları 27N.m_30N.m torkla sıkın

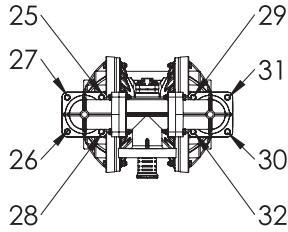

SAĞ SOL AKIŞKAN-KAPAĞI

Civataları 28N.m_30N.m torkla sıkın

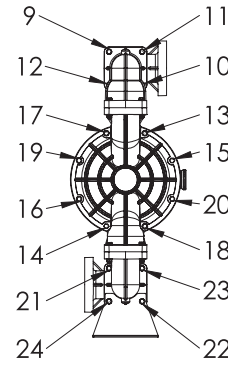

4.8 – Alüminyum Gövdeli Pompalarda Tork Sırası

HAVA VALF KAPAĞI

Civataları 28N.m_32N.m torkla sıkın

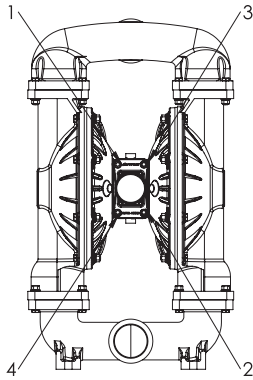

PİLOT VALF KAPAĞI

Civataları 28N.m_32N.m torkla sıkın

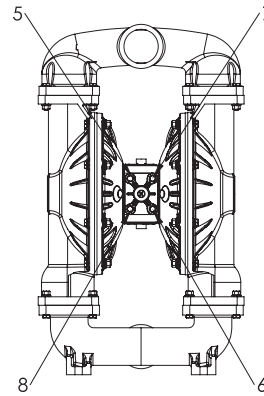

T DİRSEK TARAFI

Civataları 28N.m_32N.m torkla sıkın

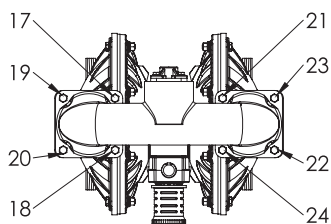

SAĞ SOL AKIŞKAN-KAPAĞI

Civataları 29N.m_32N.m torkla sıkın

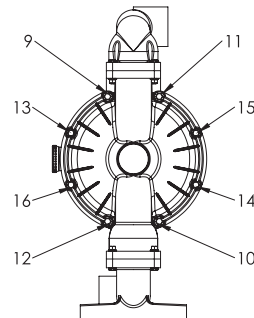

5- GARANTİ ŞARTLARI

Günalsan, kendi ürettiği HUGE markalı pompaların son kullanıcıya satıldığı tarih itibarıyla üretimden kaynaklanan malzeme ve işçilik hatalarını giderme garantisini verir. Bu garanti, pompanın sadece Günalsan'ın yazılı önerilerine göre monte edilmiş, çalıştırılmış ve bakımı yapılmış olması durumunda geçerlidir.

Bu garanti genel aşınma ve yıpranmayı kapsamaz ve Günalsan/HUGE genel aşınma ve yıpranmadan yada hatalı montaj, yanlış uygulama, aşındırma, korozyon, yetersiz yada uygun olmayan bakım, ihmal, kaza, bilinçsiz bakımdan yada Günalsan/HUGE garanti kapsamında bulunmayan donanım: (hortumlar, bağlantı elemanları, Pnömatik regülatör.) sarf malzemesi olan diyaframlar, çek valf topları, top yatakları ve her türlü conta (o-ring, z-ring)garanti kapsamı dışındadır.

Günalsan tarafından satılan ama kendisi tarafından üretilmemiş aksesuarlar, ekipmanlar için hiçbir garanti vermemekte; tüm eskimiş ticari elverişlilik ve belirli bir amaca uygunluk garantilerini reddetmektedir.

Hiçbir koşulda Günalsan/HUGE herhangi bir tazminat, kayıp, hasar, yaralanma sorumluluğu kabul etmez; herhangi bir ürünün kullanımıyla veya işlevsizliğiyle doğrudan veya dolaylı olarak ilgili olan veya ortaya çıkan sorumluluk, yükümlülük, masraf veya harcama kabul etmez; veya, Günalsan/HUGE olası zararların farkında veya haberdar edilmiş olsun olmasın, satış kaybı, kar kaybı, pompalanan malzeme kaybı, iş yavaşlaması, üretim kaybı, mukavele kaybı, itibar veya iyi niyet zedelenmesi dahil ancak bunlarla sınırlı kalmayan dolaylı, özel, cezai veya müteakip sonuçları olan zararlar ile ilgili olarak hiçbir sorumluluk veya yükümlülük üstlenmez.

Bu garanti, arızalı olduğu bildirilen ekipmanın, bildirilen arızanın doğrulanması için Günalsan veya yetkili distribütörüne nakliye ücreti önceden ödenerek, pompaların içi, çevreye ve ambalaja zarar vermeyecek şekilde tamamen boşaltılmış ve temizlenmiş olarak gönderilmesi koşuluna bağlıdır. Ekipman, nakliye ücreti önceden ödenmiş olarak son kullanıcıya iade edilecektir. Eğer ekipmanın muayenesi sonucunda malzeme ya da işçilik hatasına rastlanmaz ise; onarım işi, parça, işçilik ve nakliye maliyetlerini içerebilecek makul bir ücret karşılığında yapılacaktır.

Günalsan/HUGE web sitesi ile tanıtım pazarlama ve teknik literatür ve malzemelerinde bulunan ürünlerle

ilgili beyanat ve veriler, herhangi bir ürünün gerçek kullanım koşullarında ki veya özel uygulamalarda kullanıldığı zamanki performansını tanımlama amaçlı değildir, garanti ifade etmezler ve ürünlerin gerçek kullanım koşulları altındaki performansını veya özel uygulamalar için uygunluğunu saptamada bu beyanat ve verilere güvenilmemelidir.

İşlevsizliğin nedenine dair tüm kararlar, sadece Günalsan Pompa'nın saptamasına bağlıdır. Garanti kapsamı değerlendirmesinde bulunulması amacıyla herhangi bir ürünün geri verilmesi için Günalsan'dan ön onay alınmalıdır.

Her halükarda, Günalsan/HUGE herhangi tek bir ürün ile ilgili sorumluluğu ürün için ödenen orijinal fiyat ile sınırlı olacaktır.

Hiçbir Günalsan/HUGE yetkili distribütörü veya başka bir kişi, ürün garantisi üzerinde değişiklik yapmaya ve burada açıkça sunulanlar dışında Günalsan/HUGE'yi herhangi bir sorumluluk ya da yükümlülükle karşı karşıya bırakmaya yetkili değildir.

Uzatılmış Ürün Garantisi

Günalsan/HUGE pompa markası ile üretmiş olduğu pompalarının fatura tarihinden itibaren 2 yıl süre ile işçilik ve fabrikasyon hatalarına karşı garantilidir.

Pompaların tamir süresi 20 iş günüdür. 60 gün içinde teslim alınmayan ürünlerden firmamız sorumlu değildir. Tamirde geçen süre garanti süresinin içindedir. Uyuşmazlık halinde ispat yükümlülüğü tüketiciye aittir.

5 yıl : Günalsan yedek parça ve işçilik temin etme garantisini verir.

5-10 yıl: Günalsan sadece yedek parça temin etme garantisini verir.

Bu belgede yer alan tüm yazılı ve görsel veriler, basıldığı sırada mevcut olan en son ürün bilgilerini yansıtmaktadır. Günalsan'ın herhangi bir zamanda önceden haber vermeden değişiklik yapma hakkı saklıdır.

Günalsan Pompa ve Mak. San. Tic. Ltd. Şti.

Maltepe Mah. Çiftelhavuzlar Cad.

Ayvalıdere Sok. No: 6 Zeytinburnu / İstanbul

☎ 0212 613 41 42 📠 0212 613 41 49

✉ satis@gunalsanpompa.com

www.gunalsanpompa.com

HUGE PUMP

DİYAFRAMLI TRANSFER POMPALARI
KULLANIM KILAVUZU

HP30